

## **NOTICE DE POSE VOLET ROULANT RENOVATION MANOEUVRE ELECTRIQUE FILAIRE**

1. Mesurer les dimensions du tableau et vérifier les niveaux (Prévoir cale si nécessaire) :

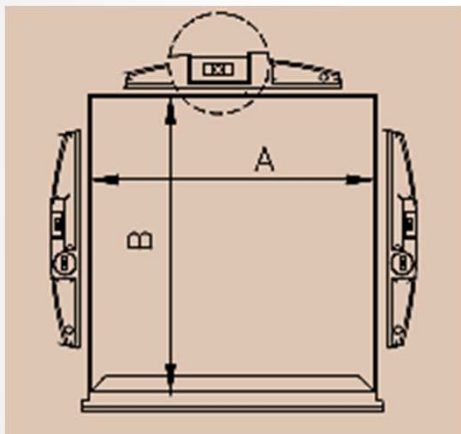

2. Tracer les repères pour la fixation des coulisses selon le type de pose :

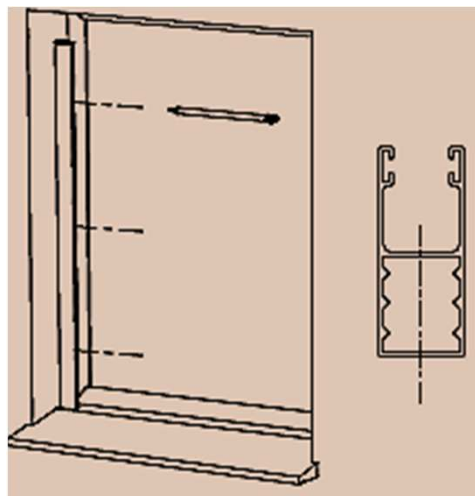

ou

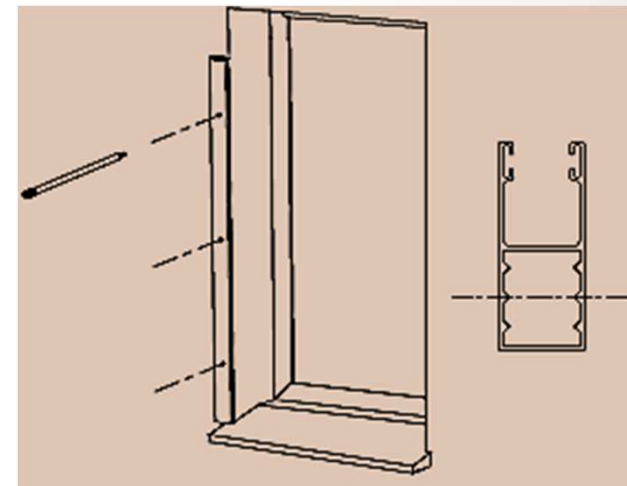

Repérage pour fixation tableau

Repérage pour fixation de face

**Prendre les coulisses, puis tracer les repères pour la fixation des coulisses selon le type de pose.  
Enlever les coulisses et percer les trous de fixations des coulisses.**

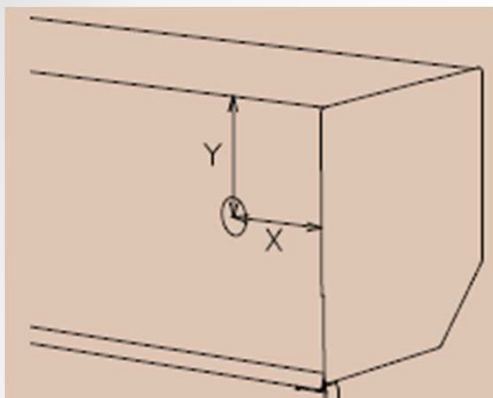

Mesurer l'emplacement de l'axe de la sortie du câble sur le coffre (Cotes X, Y).

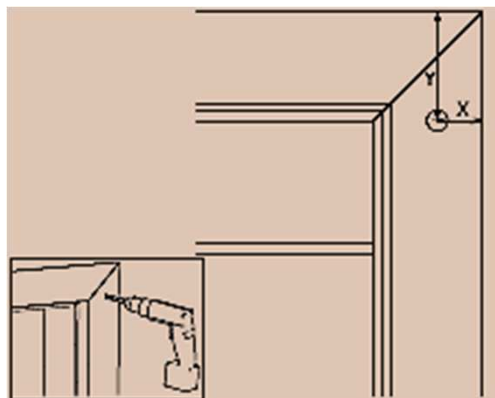

Reporter l'emplacement de l'axe de la sortie du câble sur la menuiserie (s'assurer qu'elle ne gêne pas l'ouverture de la fenêtre), puis percer le trou pour le passage du câble moteur  $\square$  10 mm.

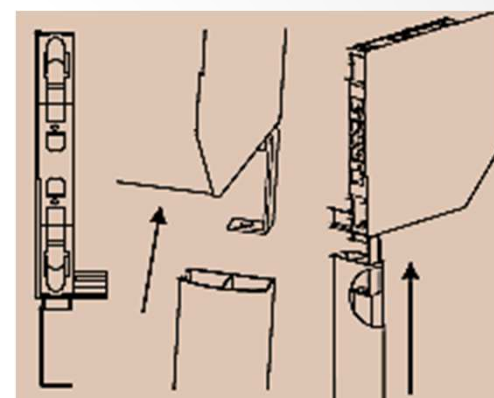

Emboîter les queues de joues dans les coulisses comme le schéma ci-dessus.

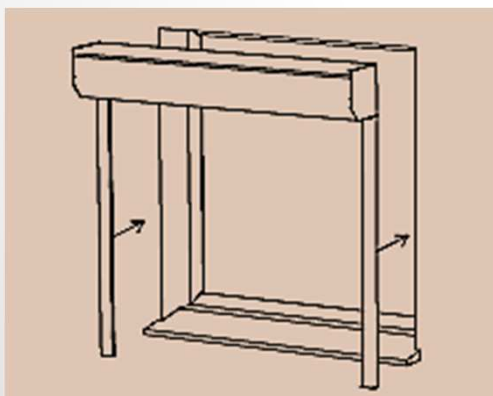

Positionner l'ensemble (coffre + coulisse) dans l'emplacement prévu, selon le type de pose.

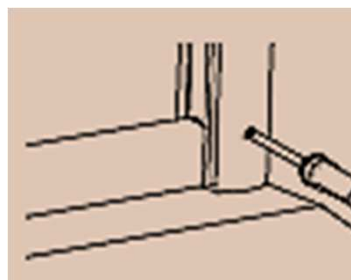

Fixation de face.

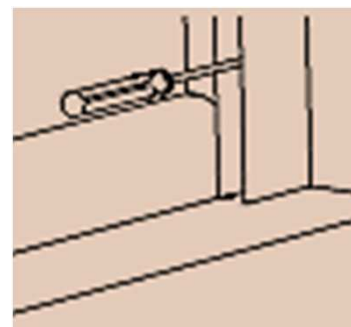

Fixation tableau.

Fixer les coulisses en fonction du type de perçage.

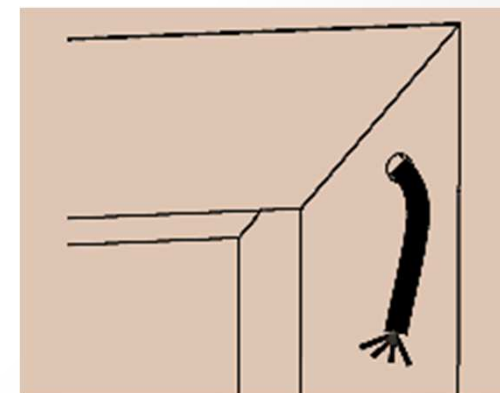

Faire passer le câble moteur dans le trou  $\square$  10 mm de la menuiserie.

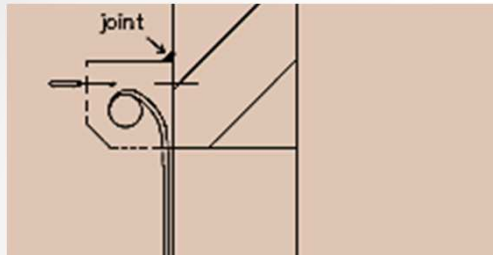

*Pose en applique (C) : Fixer le caisson au mur après avoir descendu le tablier et enlevé le capot. Puis faire un joint au mastic sur le haut du coffre.*

**FELICITATIONS, VOUS AVEZ  
TERMINE D'INSTALLER VOTRE  
VOLET ROULANT !!**

**Vous pouvez maintenant consulter la notice  
d'utilisation et d'entretien**

